

Horno con vapor, 60 x 60 cm, Cristal negro 3HA5178N6



A

Datos técnicos

Tipo de construcción: Integrable
 Sistema de limpieza: Hidrolítico
 Dimensiones de instalación necesarias (H x W x D): 585-595 x 560-568 x 550 mm
 Dimensiones de instalación necesarias (H x W x D): 595 x 594 x 548 mm
 Medidas del producto embalado: 675 x 690 x 660 mm
 Material del panel de mandos: Cristal
 Material de la puerta: vidrio
 Peso neto: 34.6 kg
 Volúmen útil (de la cavidad): 71 l
 Método de cocción: Regeneración, Descongelar, Grill total, Aire caliente suave, Aire caliente, Calor intenso, Grill pequeño, Hornear, Horno de leña, Cocción suave, Solera, Turbo grill, Precalentar, Mantener caliente
 Material de la cavidad: Otros
 Regulación de temperatura: Electrónica
 Número de luces interiores: 1
 Longitud del cable de alimentación eléctrica: 120.0 cm
 Código EAN: 4242006309961
 Número de cavidades - (2010/30/CE): 1
 Clase de eficiencia energética (2010/30/EC): A
 Consumo de energía por ciclo convencional (2010/30/EC): ... 0.97 kWh/cycle
 Energy consumption per cycle forced air convection (2010/30/EC): 0.81 kWh/cycle
 Índice de eficiencia energética (2010/30/CE): 95.3 %
 Potencia de conexión: 3600 W
 Intensidad corriente eléctrica: 16 A
 Tensión: 220-240 V
 Frecuencia: 50; 60 Hz
 Tipo de enchufe: Schuko con conexión a tierra
 Accesorios incluidos: 1 x Parrilla profesional, 1 x Bandeja universal, 1 x esponja

Accesorios incluidos

1 x Parrilla profesional, 1 x Bandeja universal, 1 x esponja

Accesorios opcionales

3HZ530000 Bandejas Dúo
 3HZ532010 Bandeja con recubrimiento antiadherente
 3HZ538000 Raíles Flex



Horno con vapor, 60 x 60 cm, Cristal negro
3HA5178N6

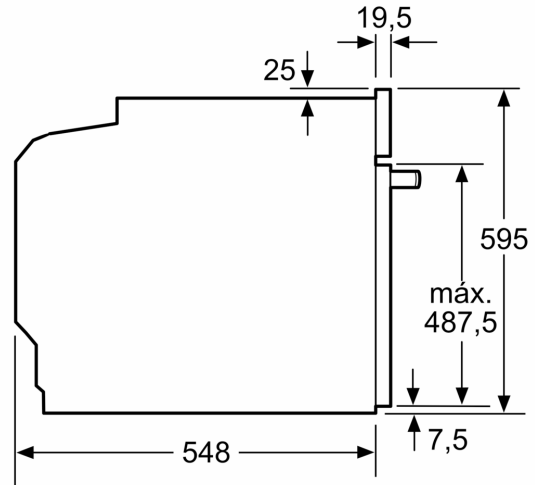
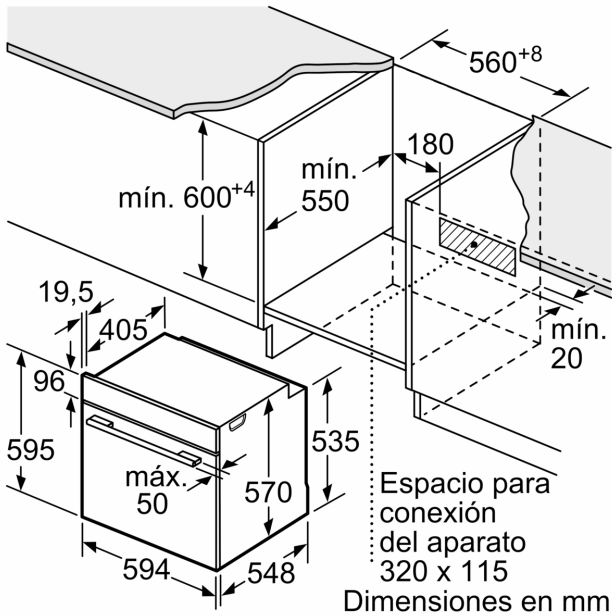

Dimensiones en mm

Dimensiones en mm

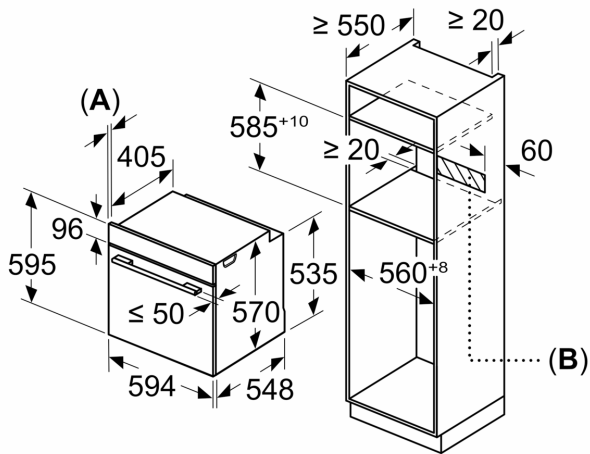

- A:** 19,5 mm
- B:** Espacio para la conexión del aparato 320 x 115 mm

Montaje con una placa.

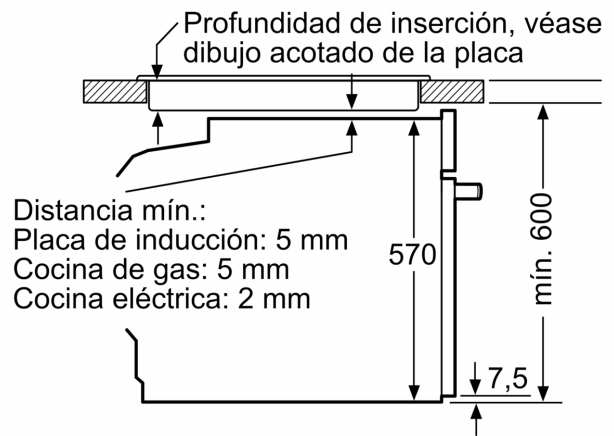

Dimensiones en mm